

Joc de codare - Aventuri cu Switcheroo

Când există probleme în oraș, echipajul Switcheroo prinde viteză!

Transformați-vă într-un vehicul de salvare prin adaugarea unei carcase și glisand butonul masinutei. Acum luați o carte cu o provocare și încercați să salvați ziua! Porniți într-o cursă prin oraș folosind butoanele cu săgeți pentru a construi un „cod de secvențe.” Fiecare apăsare a unui buton cu săgeată este un „pas” în cod. Rezolvarea tuturor provocărilor va necesita inteligența și curaj!

Notă pentru părinți:

Codarea este distractivă, desigur, dar este și o modalitate excelentă de a învăța și consolida:

1. Concepte de bază de codare
2. Abilități timpurii de numărare și calcul
3. Gândire critică
4. Concepte spațiale
5. Logica secvențială
6. Colaborare și lucru în echipă

Joc de codare - Aventuri cu Switcheroo îți menține copilul implicat în joc, în timp ce el învață noțiunile de bază ale codificării!

Setul include:

- 1 robot de salvare Switcheroo
- 3 carcase pentru vehicule
- 9 piese puzzle pentru harta orașului
- 15 carduri cu provocări / misiuni de salvare
- 3 butoane
- 2 picături de apă
- 5 obiecte/carduri cu personaje/suporturi
- 1 sfoară pentru remorcare

Programați-vă robotul Switcheroo folosind butoanele cu săgeți aflate pe vehicul. Apăsați aceste butoane pentru a introduce comenzi, apoi apăsați GO.

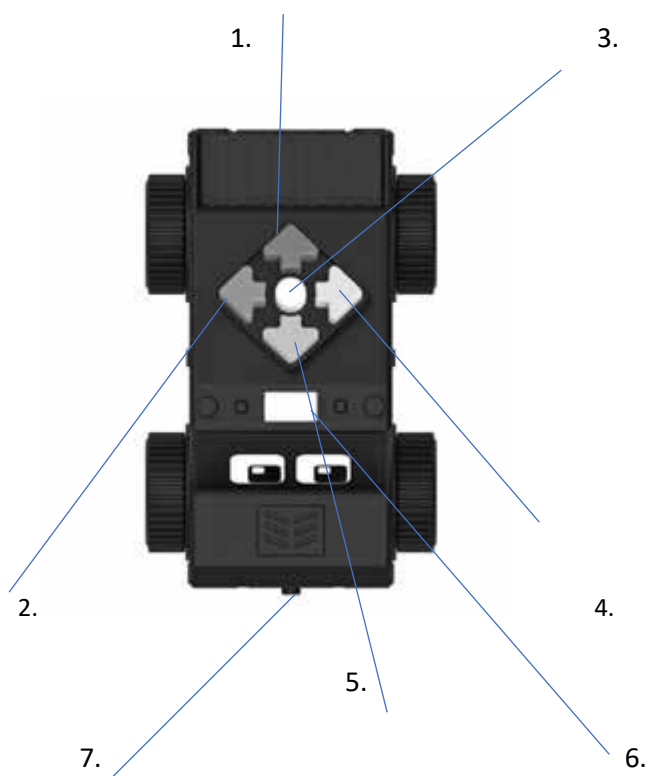

1. 1 pas inapoi
2. Se rotește 90 de grade la dreapta
3. Apăsați pentru a executa codul de secvențe. Priviți cum se deplasează mașina!
4. Se rotește 90 de grade la stânga
5. 1 pas înainte
6. Apăsați pentru a comuta între Modul CODARE (code) și MODUL JOC (play). Modul implicit este CODARE.
7. Buton alegere vehicul - Glisați pentru a vă transforma robotul: STÂNGA = Camion de pompieri; MIJLOC = mașină de poliție; DREAPTA = vehicul de construcție



Glisați butonul ON/OFF pentru a porni/opri robotul Switcheroo.

Harta orasului

Potriviti cele 9 piese puzzle pentru a construi harta orașului (vezi imaginea de mai jos), sau aranjați-le așa cum doriți pentru aventuri noi.

Carcase de masinute

Fixați cu atenție carcasa vehiculului, apoi glisați comutatorul spre poziția potrivită pentru mașina aleasă și plecați în aventură!

Carduri cu misiuni de salvare

Luați un card cu o provocare de salvare și porniți într-o aventură de codare. Unele misiuni sunt simple, dar asigurați-vă că alegeți mașina potrivită pentru misiune!

Inserarea bateriilor

Robotul necesită (3) trei baterii AAA. Vă rugăm să urmați instrucțiunile pentru instalarea bateriei de la pagina 2. Notă: Când bateriile sunt descărcate, robotul va emite un bip în mod repetat, iar funcționalitatea va fi limitată. Vă rugăm să introduceți baterii noi pentru a continua jocul.

Pregătirea pentru joc

Să începem să antrenăm robotul tău de salvare Switcheroo! Pe robot veți vedea 4 butoane cu săgeți diferite. Fiecare săgeată pe care o apăsați reprezintă un pas în secvența dvs. de codare. Când apăsați GO, robotul va executa toți pașii în ordine. Se va opri și va face un sunet când completează secvența de cod.

Începeți cu o secvență simplă de cod pentru antrenament. Încearca asta:

1. Glisați comutatorul POWER din partea de jos a robotului pe ON.

2. Glisați comutatorul frontal către vehiculul pe care doriți să îl utilizați (Masina de pompieri = stânga, mașină de poliție = mijloc, vehicul de construcție = Dreapta).
3. Fixați carcasa asortată a vehiculului.
4. Așezați robotul pe podea (pe suprafețele netede și dure funcționează cel mai bine!).
5. Apăsați de două ori săgeata FORWARD.
6. Apăsați butonul GO.
7. Robotul va emite un sunet pentru a indica ca programul a fost transmis și va avansa doi pași. Felicitări! Tocmai ați completat prima secvență de codare.

Notă: Dacă auziți un sunet negativ după apăsarea butonului GO:

- Apăsați din nou GO. (Nu reintroduceți programul dvs. – acesta va rămâne în robot până când programul este rulat.)
- Verificați dacă butonul POWER din partea de jos a robotului este în poziția ON.

Acum, încercați un program mai lung. Incercati urmatoarele :

1. Apăsați și mențineți apăsat CLEAR pentru a șterge vechiul program.
2. Introduceți următoarea secvență: INAINTE, INAINTE, DREAPTA, DREAPTA, ÎNAINTE.
3. Apăsați GO și robotul va urma secvența de cod.
4. Când secvența este terminată, robotul se va aprinde pentru a va transmite ca a urmat comenzile dvs. Buna treaba!

Notă: Robotul dumneavoastră poate efectua secvențe de până la 50 de pași. Dacă introduceți o secvența cu peste 50 de pași veți auzi un sunet care indica ca numărul de pași a fost depășit.

Modul joc

Echipa Switcheroo nu este doar despre salvări și aventură. Apăsați butonul MODE pentru a intra în MODUL PLAY (joc). Acum poți să pornesti într-o cursă.

1. În primul rând, asigurați-vă că robotul este în MODUL DE JOC . Luminile verzi din jurul butonului MOD ar trebui să clipească.
2. Acum, introduceți secvența de cod exact așa cum este indicat pe carduri și apăsați GO.
3. Unele secvențe pot folosi „senzorul” tehnologic al robotului. Acum robotul tău poate vedea și detecta obiectele din fața lui. Foarte tare!

Notă: Senzorul robotului dvs. este în faruri. Când este în funcțiune, robotul va detecta doar obiectele care se află direct în fața sa. Dacă robotul dvs. nu „vede” un obiect (precum o mână), verificați următoarele:

- Codul folosește acel senzor?
- Este obiectul prea mic?
- Obiectul se află direct în fața robotului?
- Iluminatul este prea puternic? Robotul tău funcționează cel mai bine în lumina obișnuită a camerei. Funcționarea robotului poate fi nepotrivită la lumina foarte puternică a soarelui.

DEPANARE

- Robotul dumneavoastră va deveni somnoros după 5 minute dacă este lăsat inactiv. Glisați Comutatorul POWER pe OFF, apoi ON pentru a-l trezi. (Robotul poate încerca să atragă atenția de câteva ori înainte de a merge la culcare.)
- Asigurați-vă că bateriile noi sunt introduse corect.
- Robotul dumneavoastră poate efectua secvențe de până la 50 de pași. La pasul 51, ar trebui să auziți un sunet „negativ” și pasul nu va fi introdus.

MISCARILE LUI SWITCHEROO

Dacă robotul dvs. nu se mișcă corect, verificați următoarele:

- Asigurați-vă că roțile robotului dvs. se pot mișca liber, neexistând ceva care să le blocheze.
- Robotul dumneavoastră se poate mișca pe o varietate de suprafețe, dar funcționează cel mai bine pe suprafețe netede, plane, cum ar fi lemnul sau plăci de gresie.
- Nu utilizați robotul în nisip sau apă.
- Asigurați-vă că bateriile noi sunt introduse corect.

INFORMAȚII BATERIE

Când bateriile sunt descărcate, robotul va emite un bip repetat. Vă rugăm să introduceți baterii noi pentru a continua să utilizați robotul.

Instalarea sau înlocuirea bateriilor

AVERTIZARE! Pentru a evita scurgerea bateriei, vă rugăm să urmați aceste instrucțiuni cu atenție.

Nerespectarea acestor instrucțiuni poate duce la scurgeri ale acidului bateriei care pot provoca arsuri, vătămări corporale sau distrugerea de bunuri.

Necesită: 3 baterii AAA de 1,5 V și o șurubelniță Phillips.

Bateriile trebuie instalate sau înlocuite de un adult.

- Switcheroo necesită (3) trei baterii AAA.
- Compartimentul bateriei este situat pe partea inferioară a unitatii.
- Pentru a instala bateriile, mai întâi desfaceți șurubul cu șurubelniță și scoateți capacul compartimentului bateriei.

Instalați bateriile așa cum este indicat în interiorul compartimentului.

- Puneți capacul la loc și fixați-l cu șurubul.

SFATURI DE ÎNGRIJIRE ȘI ÎNTREȚINERE A BATERIEI

- Folosiți (3) trei baterii AAA. Bateriile nu sunt incluse.
- Asigurați-vă că introduceți bateriile corect (cu supravegherea unui adult) și respectați întotdeauna instrucțiunile furnizate de producătorul bateriei și al jucăriei.
- Nu amestecați bateriile alcaline, standard (carbon-zinc) cu cele reîncărcabile (nichel-cadmiu).
- Nu amestecați bateriile noi cu cele uzate.
- Introduceți bateria cu polaritatea corectă. Capatul pozitiv (+) și capatul negativ (-) trebuie introdus în direcția corectă, așa cum este indicat în interiorul compartimentului bateriei.
- Nu reîncărcați bateriile nereîncărcabile.
- Încărcați bateriile reîncărcabile numai sub supravegherea unui adult.
- Scoateți bateriile reîncărcabile din jucărie înainte de încărcare.
- Utilizați numai baterii de același tip sau de tip echivalent.
- Nu scurtcircuitați bornele de alimentare.
- Scoateți întotdeauna bateriile slabe sau descărcate din produs.
- Scoateți bateriile dacă produsul va fi depozitat pentru o perioadă mai lungă de timp
- Depozitați la temperatura camerei.
- Vă rugăm să păstrați aceste instrucțiuni pentru referințe viitoare.